

DTR



klimatyzatory • centrale wentylacyjne i klimatyzacyjne • wentylatory promieniowe • wentylatory dachowe • wentylatory osiowe ściennie i kanałowe • wentylatory w wykonaniu specjalnym • agregaty grzewczo-wentylacyjne • automatyka i sterowanie • szafy rozdzielcze kanały i kształtki wentylacyjne • giętkie przewody wentylacyjne • kratki wentylacyjne i anemostaty • akcesoria wentylacyjne

Nasza pełna oferta: www.lemar.pl

Instrukcja ta musi być uważnie przeczytana by uniknąć nieprawidłowego używania lub uszkodzenia odciągu. Personel pracujący przy obsłudze odciągów typu WNF powinien dokładnie zapoznać się z tą instrukcją.

Nieprawidłowa obsługa i instalacja urządzenia może spowodować utratę gwarancji. Nieautoryzowane zmiany niezgodne z tą instrukcją także spowodują utratę gwarancji.

Po otrzymaniu odciągu prosimy o sprawdzenie:

1. Czy typ i wielkość odciągu jest zgodna z zamówieniem.
2. Czy dane na tabliczce znamionowej odpowiadają żądanym parametrom (napięcie, częstotliwość, wydajność, itd.)
3. Czy odciąg nie został uszkodzony podczas transportu.

W przypadku stwierdzenia jakichkolwiek uszkodzeń prosimy o kontakt z punktem sprzedaży lub z SERWISEM Venture Industries.

1. ZNAKI INFORMACYJNE I OSTRZEGAWCZE



- Ogólny znak ostrzegawczy



- Ostrzeżenie przed porażeniem prądem elektrycznym



- Ostrzeżenie przed niebezpieczeństwem obcięcia palców



- Kierunek prawidłowych obrotów wirnika

2. INFORMACJE OGÓLNE

Odciągi wiórów typu WNF przeznaczone są do odsysania i gromadzenia wiórów i pyłów powstałych przy obróbce drewna lub tworzyw sztucznych. Przy pomocy przewodu elastycznego odciąg może być podłączony bezpośrednio do obrabiarki. Wióry gromadzone są w worku foliowym, który po wypełnieniu może być odcepiony i usunięty wraz z zawartością. Umożliwia to proste i szybkie pozbycie się zanieczyszczeń.



UWAGA!
**UŻYWANIE ODCIĄGÓW WNF DO TRANSPORTU WYBUCHOWYCH,
AGRESYWNYCH I TOKSYCZNYCH MEDIÓW BĄDŹ DO TRANSPORTU
POWIETRZA O EKSTREMALNEJ WILGOTNOŚCI I / LUB O TEMPERATURZE
PRZEKRACZAJĄCEJ 60 °C JEST ZABRONIONE.**



UWAGA!
**ZBLIŻANIE SIĘ W „LUŻNYM” UBRANIU BĄDŹ WYCIĄGANIE RĘKI W
KIERUNKU OTWARTEGO WLOTU PRACUJĄCEGO ODCIĄGU GROZI POWAŻNYM
KALECTWEM! ZABRONIONE JEST ZAGLĄDANIE DO PRACUJĄCEGO ODCIĄGU
GDYŻ NARAŻA TO NA USZKODZENIE TWARZY I OCZU.**

3. WYKAZ CZĘŚCI

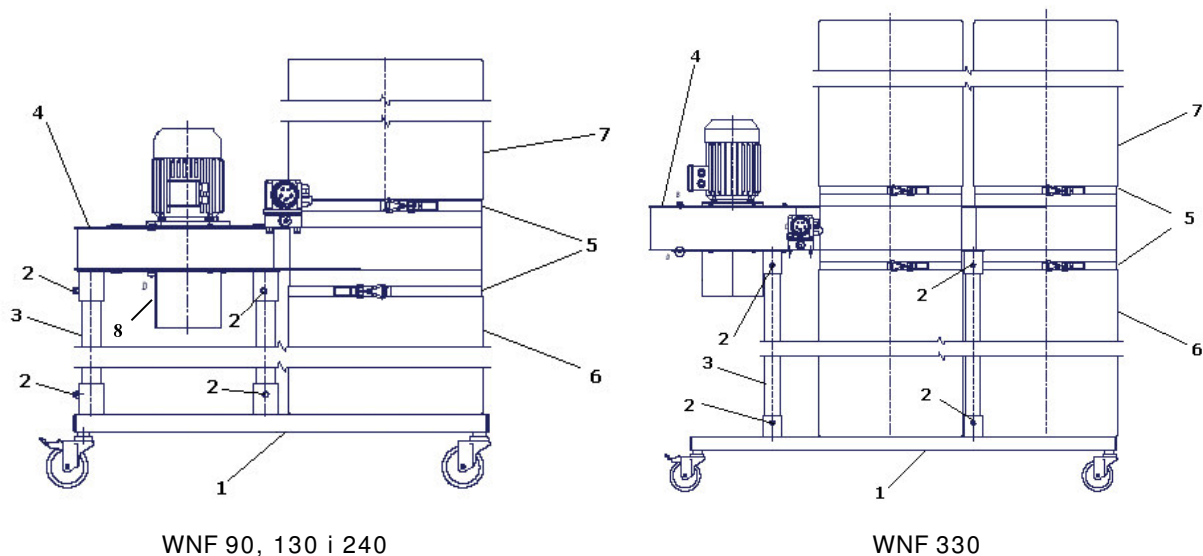

- (1) – podstawa z kołami skrętnymi (2+2 z hamulcem)
- (2) – śruby mocujące
- (3) – nogi statywu (1 szt. w WNF 90 i 130, 3 szt. w WNF 240 i 4 szt. w WNF 330)
- (4) – wentylator
- (5) – opaski zaciskowe (2 szt. WNF 90, 130, 240 oraz 4 szt. WNF 330)
- (6) – worek na odpady (1 szt. WNF 90, 130, 240 oraz 2 szt. WNF 330)
- (7) – worek filtracyjny (1 szt. WNF 90, 130, 240 oraz 2 szt. WNF 330)
- (8) – redukcja $\phi 100 / \phi 125$ (tylko dla WNF 90 i WNF 130)

4. MONTAŻ

Odciągi typu WNF dostarczane są w stanie zdemontowanym – do samodzielnego montażu. Montaż należy przeprowadzić zgodnie z następującymi punktami.

- a) Do podstawy (1) należy przykręcić nogi statywu za pomocą śrub mocujących (2)
- b) Na skręconą podstawę z nogami statywu nałożyć wentylator (4) i dokręcić go za pomocą śrub (2)
- c) Na pierścieniu do mocowania worków nałożyć:
 - na górny pierścień worek filtracyjny
 - na dolny pierścień plastikowy worek na odpady
- d) Worki do pierścieni przymocować za pomocą opasek zaciskowych (5)

5. WYŁĄCZNIKI ODCIĄGÓW WNF

- WNF 90 S: 230V, 50 Hz, 16A
- WNF 90 T: 400V, 50 Hz, 16A
- WNF 130 S: 230V, 50 Hz, 16A
- WNF 130 T: 400V, 50 Hz, 16A
- WNF 240 S: 230V, 50 Hz, 16A
- WNF 240 T: 400V, 50 Hz, 16A
- WNF 330 T: 400V, 50 Hz, 16A

6. INSTALACJA

- 6.1 Standardowo każdy odciąg WNF jest wyposażony w wyłącznik (patrz pkt 5) i gniazdo 16A na napięcie 230 lub 400V. Odciągi WNF nie są wyposażone w kabel zasilający.
- 6.2 Niezbędne jest zamontowanie zabezpieczenia przed zanikiem fazy w sieci zasilającej wentylator, które spowoduje odłączenie zasilania w przypadku zaniku jednej fazy (dotyczy odciągów trójfazowych).
- 6.3 Sprawdzić czy wirnik obraca się w prawidłowym kierunku. Prawidłowy kierunek obrotów wirnika zaznaczony jest strzałką. Praca z nieprawidłowym kierunkiem obrotów znacznie obniża parametry pracy.

7. OBSŁUGA ODCIĄGU TYPU WNF

Podłączyć odciąg do gniazda sieci elektrycznej. Naciskając zielony przycisk uruchamiamy urządzenie, aby odciąg zatrzymać należy nacisnąć przycisk czerwony.

Worek filtracyjny należy czyścić stosownie do zabrudzenia i intensywności używania. Zaniechanie czyszczenia spowoduje spadek wydajności odciągu.

Po wyłączeniu odciągu spowodowanym przeciążeniem należy odczekać chwilę przed ponownym włączeniem odciągu. Gdy odciąg ponownie się wyłączy należy sprawdzić instalację elektryczną i usunąć przyczynę wyłączenia odciągu.

Przed przystąpieniem do podłączania elektrycznego należy upewnić się, czy nic nie przeszkadza w swobodnym obrocie wirnika wentylatora.

Jeżeli znamionowe natężenie prądu określone na tabliczce znamionowej silnika zostanie przekroczone przy normalnej eksploatacji wentylatora to należy sprawdzić czy:

- podawane napięcie i częstotliwość prądu odpowiada danym znamionowym,
- nie nastąpiło mechaniczne uszkodzenie wentylatora (wirnik, zespół łożysk),
- czy urządzenie zostało prawidłowo dobrane do instalacji.

8. OPRÓŻNIANIE WORKA NA ODPADY

W celu opróżnienia worka na odpady należy poluzować opaskę zaciskową (5) i ostrożnie usunąć worek unikając rozsypania jego zawartości. Opróżniony (lub wymieniony na nowy) worek zamocować z powrotem na króćcu i zacisnąć opaskę (5).

9. WYMOGI BEZPIECZEŃSTWA

Poniższą instrukcję należy czytać uważnie i stosować się do jej zaleceń. Stosowanie się do zaleceń może zapobiec wypadkom, urazom, obrażeniom użytkowników, jak też zabezpieczy odciąg przed uszkodzeniami.



UWAGA!
W PRZYPADKU WYSTĄPIENIA POŻARU DO GASZENIA OGNIA NALEŻY UŻYĆ
GAŚNICY DOPUSZCZONEJ DO GASZENIA URZĄDZEŃ ELEKTRYCZNYCH.

10. DANE TECHNICZNE

	WNF 90T	WNF 90S	WNF 130T	WNF 130S	WNF 240T	WNF 240S	WNF 330T
Wydajność [m ³ /h]	900	900	1200	1200	2400	2400	3350
Ciśnienie całkowite [Pa]	1800	1800	1800	1800	2200	2200	2400
Poziom ciśnienia akustycznego dB[A]	73	73	73	73	76	76	80
Prędkość obrotowa [obr./min.]	2800	2800	2780	2780	2820	2820	2860
Moc silnika [kW]	0,37	0,37	0,55	0,55	1,1	1,1	2,2
Natężenie prądu [A]	1,0	3,0	1,32	3,8	2,5	7,2	4,6
Napięcie zasilania [V]	400	230	400	230	400	230	400
Masa [kg]	45	45	49	49	58	58	87
Powierzchnia filtracyjna worka [m ²]	1,3	1,3	1,3	1,3	2,0	2,0	2 x 2,0
Pojemność worka na odpady [l]	170	170	170	170	170	170	2 x 170
Średnica wlotu [mm]	φ 100/125		φ 100/125		φ 160		φ 200

11. WARUNKI GWARANCJI

- Gwarancja obejmuje wady ukryte i uszkodzenia powstałe w okresie gwarancyjnym z winy producenta (tzn. wskutek wady materiału, złej obróbki lub montażu).
 - Termin ważności gwarancji obejmuje 24 miesiące od daty zakupu. W przypadku naprawy gwarancyjnej okres ten przedłuża się o czas od zgłoszenia urządzenia do naprawy do czasu powiadomienia o dokonaniu naprawy.
 - Zakresem gwarancji nie objęte są czynności wymienione w instrukcji obsługi (dokumentacji techniczno-ruchowej), oraz należące do normalnej obsługi eksploatacyjnej (np. instalacja urządzenia, czyszczenie i konserwacja).
 - Zużycie części i materiałów eksploatacyjnych w normalnym trybie użytkowania nie uprawnia do roszczeń gwarancyjnych.
 - Utrata gwarancji następuje w przypadku niewłaściwej instalacji i eksploatacji urządzenia (niezgodnie z przeznaczeniem i instrukcją / dokumentacją techniczno-ruchową), dokonywania napraw lub zmian konstrukcyjnych bez zgody producenta / importera, stwierdzenia uszkodzeń powstałych z przyczyn zewnętrznych (uszkodzenia mechaniczne, chemiczne, zalania wodą, etc.) oraz w przypadku braku czytelnej tabliczki znamionowej producenta.
- Reklamacje są uwzględniane po okazaniu czytelnie wypełnionej karty gwarancyjnej i dostarczeniu reklamowanego urządzenia wraz z dowodem zakupu.

Venture Industries nie bierze odpowiedzialności za uszkodzenia i kłopoty powstałe w wyniku nie przestrzegania procedur zawartych w niniejszym dokumencie. Venture Industries zastrzega sobie prawo do wprowadzania zmian i modyfikacji tego dokumentu bez konieczności powiadamiania użytkownika. W celu uzyskania dodatkowych informacji dotyczących powyższej instrukcji należy skontaktować się z Venture Industries Sp. z o.o.